

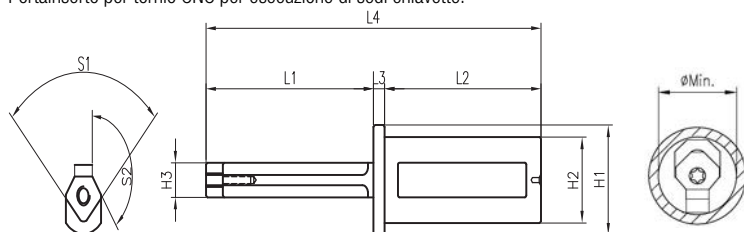

Portainsero da tornio per sedi chiavetta

Portainsero per tornio CNC per esecuzione di sedi chiavette.



| Codice | € | H3 (mm) | H2 (mm) | H1 (mm) | S1 (°) | S2 (°) | L1 (mm) | L2 (mm) | L3 (mm) | L4 (mm) | Inserto - ø min (mm) |
|------------|--------|---------|---------|---------|--------|--------|---------|---------|---------|---------|---|
| A70060005 | 123,50 | 9,2 | 25 | 35 | 90 | 135 | 50 | 56 | 5 | 111 | A700550005 - 9,9 / A700550040 - 9,9 |
| A700600010 | 123,50 | 10 | 25 | 35 | 90 | 135 | 60 | 56 | 5 | 121 | A700550010 - 10,4 / A700550045 - 10,4 / A700550015 - 10,8 / A700550050 - 10,8 |
| A700600015 | 144,40 | 14 | 25 | 35 | 120 | 135 | 100 | 56 | 5 | 161 | A700550020 - 17,9 / A700550055 - 17,9 / A700550025 - 18,4 / A700550060 - 18,4 |
| A700600020 | 165,30 | 20 | 25 | 35 | 120 | 135 | 140 | 56 | 5 | 201 | A700550030 - 23,8 / A700550065 - 23,8 / A700550035 - 24,2 / A700550070 - 24,2 |



Inserto in acciaio HSS rivestito TIN per sedi chiavette

Inserto per stozzatrice monotagliente in acciaio HSS rivestito TIN, per eseguire sedi chiavette unificate con tolleranza H7 oppure C11 su stozzatrici.

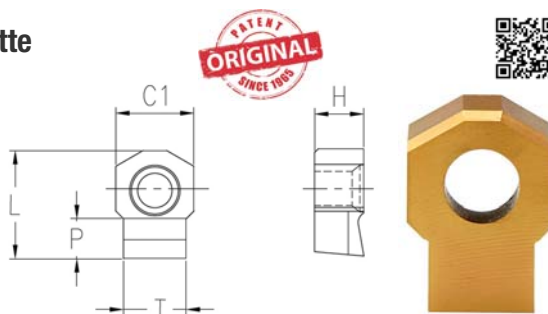

| Codice | € | Pz. | T (mm) | C1 (mm) | H (mm) | L (mm) | P (mm) | Tolleranza su T | Valore tolleranza su T (mm) |
|------------|-------|-----|--------|---------|--------|--------|--------|-----------------|-----------------------------|
| A700550005 | 30,40 | 2 | 3 | 6 | 4,7 | 7 | 2 | H7 | + 0,09/-0 |
| A700550010 | 30,40 | 2 | 4 | 6 | 4,7 | 8 | 3 | H7 | + 0,012/-0 |
| A700550015 | 30,40 | 2 | 5 | 6 | 4,7 | 8 | 3,2 | H7 | + 0,012/-0 |
| A700550020 | 38,00 | 2 | 6 | 10 | 6,3 | 13,8 | 4,9 | H7 | + 0,012/-0 |
| A700550025 | 38,00 | 2 | 8 | 10 | 6,3 | 13,8 | 5,2 | H7 | + 0,015/-0 |
| A700550030 | 45,60 | 2 | 10 | 13 | 9,4 | 18,5 | 6,2 | H7 | + 0,015/-0 |
| A700550035 | 45,60 | 2 | 12 | 13 | 9,4 | 18,5 | 7,2 | H7 | + 0,018/-0 |
| A700550040 | 30,40 | 2 | 3 | 6 | 4,7 | 7 | 2 | C11 | + 0,060/+0,0120 |
| A700550045 | 30,40 | 2 | 4 | 6 | 4,7 | 8 | 3 | C11 | + 0,070/+0,145 |
| A700550050 | 30,40 | 2 | 5 | 6 | 4,7 | 8 | 3,2 | C11 | + 0,070/+0,145 |
| A700550055 | 38,00 | 2 | 6 | 10 | 6,3 | 13,8 | 4,9 | C11 | + 0,070/+0,145 |
| A700550060 | 38,00 | 2 | 8 | 10 | 6,3 | 13,8 | 5,2 | C11 | + 0,080/+0,170 |
| A700550065 | 45,60 | 2 | 10 | 13 | 9,4 | 18,5 | 6,2 | C11 | + 0,080/+0,170 |
| A700550070 | 45,60 | 2 | 12 | 13 | 9,4 | 18,5 | 7,2 | C11 | + 0,095/+0,205 |