

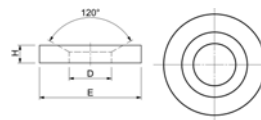

### Rondelle concave

Rondelle concave in acciaio automatico da bonifica.



Codice	€	Pz	Per filetto	D (mm)	E (mm)	H (mm)
C602600060	0,52	10	M6	7,1	17	4
C602600080	0,56	10	M8	9,6	23	4
C602600100	0,63	10	M10	12	28	5
C602600120	0,67	10	M12	14,2	35	5
C602600140	0,75	10	M14	16,5	40	5
C602600160	0,90	10	M16	19	45	6

Codice	€	Pz	Per filetto	D (mm)	E (mm)	H (mm)
C602600200	1,95	10	M20	23,2	50	8
C602600240	2,17	1	M24	28	60	10
C602600300	9,00	1	M30	35	68	10
C602600360	10,50	1	M36	42	80	12
C602600420	12,00	1	M42	49	100	15
C602600480	36,00	1	M48	56	110	17

FISSAGGIO E STAFFAGGIO



### Attrezzatura di bloccaggio a leva verticale

Attrezzatura di bloccaggio a leva verticale con braccio di bloccaggio ad U con vite di pressione inclusa, base di fissaggio orizzontale.

**Caratteristiche:** attrezzi zincati e passivati, con rivetti in acciaio inox, impugnatura in PVC resistente agli olii.

**Impiego:** in tutti i casi in cui sono richieste forze di arresto fino a 5.400 N per montaggio, foratura, collaudo, maschere di saldatura.

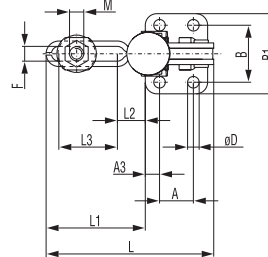
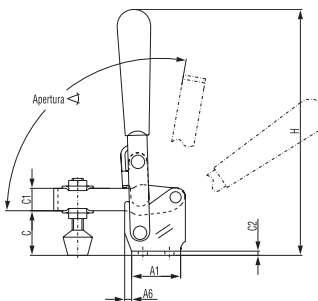

Codice	€	Forza di ritegno (N)	Apertura (°)	Peso (Kg)	Vite di pressione (MxL)	A (mm)	A1 (mm)	A3 (mm)	A6 (mm)	B (mm)	B1 (mm)	C (mm)	C1 (mm)	C2 (mm)	ø D (mm)	F (mm)	H (mm)	L (mm)	L1 (mm)	L2 (mm)	L3 (mm)
C603070005	21,05	450	100	0,7	5x29	16	25,4	4,8	-	23,9	34	16	7,9	2	4,3	5,3	78,2	51,8	26,2	3,3	18,5
C603070010	23,65	890	105	0,16	6x44	12,4	25,4	6,6	2,8	26,7	39,1	23,4	9,7	3	5,6	6,6	110	69,6	43,9	13	24,9
C603070015	29,60	1700	100	0,3	8x53	19,1	35,1	7,9	3,8	31,5	43,9	31,8	16	3	7,1	8,4	176	94,5	54,4	14,2	33
C603070020	41,95	2700	105	0,6	10x79	31,8	48,5	7,9	10,7	45,2	64,3	42,4	20,1	3	8,4	10,2	207	140,7	92,2	23,9	61
C603070025	72,85	4400	120	1,1	12x97	31,8	50,8	9,4	11,9	45,2	64,3	50,8	21,1	4,8	8,6	13,5	225	174,5	123,7	34,5	77,7
C603070030	94,65	5400	140	2,2	16x130	50,8	76,2	12,4	-	69,9	95,3	78,2	32	4,8	12,2	16,5	304	226,6	150,4	36,6	101,6



### Attrezzatura di bloccaggio a leva verticale

Attrezzatura di bloccaggio a leva verticale con braccio di bloccaggio ad U con vite di pressione inclusa, base di fissaggio verticale.

**Caratteristiche:** attrezzi zincati e passivati, con rivetti in acciaio inox, impugnatura in PVC resistente agli olii.

**Impiego:** in tutti i casi in cui sono richieste forze di arresto fino a 3600 N per montaggio, foratura, collaudo e maschere di saldatura.

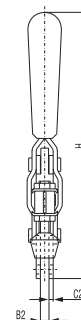
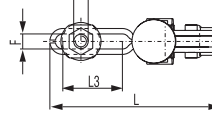
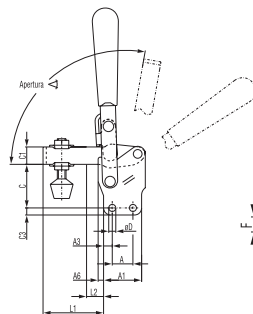

Codice	€	Forza di ritegno (N)	Apertura (°)	Peso (Kg)	Vite di pressione (MxL)	A (mm)	A1 (mm)	A3 (mm)	A6 (mm)	B2 (mm)	C (mm)	C1 (mm)	C2 (mm)	C3 (mm)	ø D (mm)	F (mm)	H (mm)	L (mm)	L1 (mm)	L2 (mm)	L3 (mm)
C603310005	21,70	450	100	0,7	5x29	16	25,4	4,8	-	4,1	22,4	7,9	2	2	4,3	5,3	89,7	51,3	25,9	3,3	18,5
C603310010	26,35	890	105	0,16	6x44	12,7	25,4	6,6	-	6,4	28,7	9,7	3	3	5,6	6,4	120,6	69,3	43,9	13	24,9
C603310015	32,90	1700	100	0,33	8x53	19,1	35,1	7,9	3,8	6,4	39,4	16	2,8	2,8	7,1	8,4	190	93,5	54,6	12,7	33
C603310020	45,35	2700	105	0,6	10x79	31,8	48,5	7,9	10,7	7,9	55,6	20,1	2,8	2,8	8,4	10,2	231	140,7	92,2	23,9	61
C603310025	75,60	3600	120	1,1	12x97	31,8	50,8	9,4	11,9	9,7	57,2	21,1	4,8	4,8	8,6	13,5	243	174,5	123,7	34,5	77,7