



Inserto filettato cilindrico a fondo aperto in alluminio



Inserto filettato cilindrico a fondo aperto **in alluminio** per fissaggi metrici su lamiere preforate senza accessibilità posteriore. Fissaggio tramite espansione permanente della camera cilindrica senza ripercussione sulla qualità della filettatura. Posa in opera con tirainseriti manuali, pneumatiche, oleopneumatiche e a batteria. Settori di utilizzo: costruzioni con parti scatolate e tubolari, industria aerospaziale, automotive, carpenteria ed industria del condizionamento.

Codice	€ Per conf.	Pz	d	T (mm)	K (mm)	SS min-max (mm)	ø foro (mm)	L (mm)	L2 (mm)	Testa
P400900005	◆	1.000	M4	9	1	0,3÷2,5	6	10,5	5,5÷6	tonda
P400900010	◆	500	M4	9	1	2,5÷4	6	13	5,5÷6	tonda
P400900015	◆	500	M5	10	1,2	0,5÷3	7	13	7,2÷7,7	tonda
P400900020	◆	250	M5	10	1,2	3÷5	7	15,5	7,2÷7,7	tonda
P400900025	◆	500	M6	12	1,5	0,5÷2,5	9	15	7,6÷8,2	tonda
P400900030	◆	500	M6	12	1,5	3÷4	9	16	7,6÷8,2	tonda
P400900035	◆	250	M8	15	1,5	0,8÷3,5	11	16,5	9,1÷10,1	tonda
P400900040	◆	250	M8	15	1,5	3,5÷6	11	20	9,1÷10,1	tonda
P400900045	◆	500	M4	9	1,5	1,5÷3,5	6	12	5,3÷6,1	svasata
P400900050	◆	500	M4	9	1,5	3,5÷5	6	13	5,3÷6,1	svasata
P400900055	◆	1.000	M5	10	1,5	1,5÷3,5	7	13	6,8÷7,3	svasata
P400900060	◆	500	M5	10	1,5	3,5÷6	7	15	6,8÷7,3	svasata
P400900065	◆	500	M6	12	1,5	1,5÷3,5	9	15,5	8,5÷9,2	svasata
P400900070	◆	200	M6	12	1,5	3,5÷6	9	17	8,5÷9,2	svasata
P400900075	◆	250	M8	14	1,5	1,5÷3,5	11	16,5	9,5÷10,4	svasata
P400900080	◆	250	M8	14	1,5	3,5÷6	11	19	9,5÷10,4	svasata

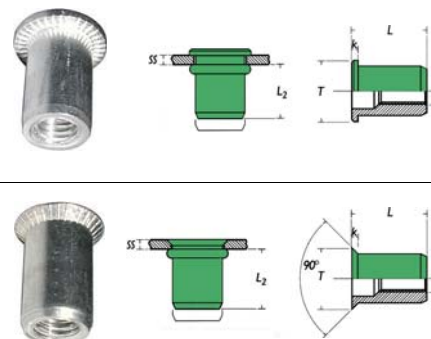

Rivettatrice manuale per inserti filettati



Rivettatrice manuale per inserti filettati. Corpo in alluminio, leva in acciaio con impugnatura ergonomica con protezione antiscivolo. Utilizzabile con inserti filettati di qualsiasi materiale.



P400950005



P400950010

Codice	€	Lunghezza (mm)	Peso (g)	Max inserto alluminio	Max inserto acciaio	Max inserto acciaio inox
P400950005	◆	250	910	M5	M5	M5
P400950010	◆	340	1100	M6	M6	M6



Rivettatrice manuale per inserti filettati con regolazione

Rivettatrice manuale per inserti filettati. **Ghiera di regolazione fine** per la corsa del tirante. Corpo in alluminio, leva in acciaio con impugnatura ergonomica con protezione antiscivolo. Utilizzabile con inserti di qualsiasi materiale.



Codice	€	Lunghezza (mm)	Peso (g)	Max inserto alluminio	Max inserto acciaio	Max inserto acciaio inox
P401000005	◆	205	535	M6	M6	M6



Rivettatrice manuale a doppia leva per inserti filettati

Rivettatrice manuale a doppia leva per inserti filettati. Corpo in alluminio, leve con demoltiplicazione in acciaio con impugnature ergonomiche con protezione antiscivolo. Utilizzabile con inserti filettati di qualsiasi materiale.



Codice	€	Lunghezza (mm)	Peso (g)	Max inserto alluminio	Max inserto acciaio	Max inserto acciaio inox
P401050005	◆	540	2200	M10	M10	M10

FASCETTE E RIVETTI

6