



### format professional quality **Ravvivamole a diamante multiplo**

Ravvivamole a diamante sinterizzato multiplo, 48 diamanti singoli, circa 3,5 carati in 4 righe, diamanti saldamente incastonati in una zona lavoro con manico in plastica.  
Applicazioni: per la profilazione di mole in corindone, adatto per l'uso a secco.

Codice	€	Orientamento testa con °	Dimensioni testa (mm)	Lunghezza (mm)
L455330005	---	90	40x10	220
L455360005	---	180	40x10	220

L455330005



L455360005



### Posizionamento corretto per evitare vibrazioni

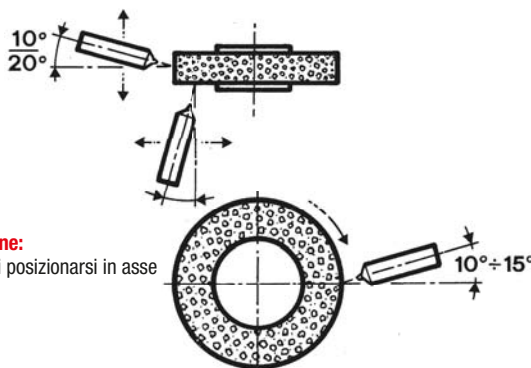

#### Usura massima

- Per una corretta utilizzazione dell'utensile si consiglia quanto segue: profondità di passata 0,03 mm, max 0,05 mm.
- Velocità di passata veloce per lavori di sgrossatura, lenta su mole dure e lavori di superfinitura.
- **Importantissimo:** aprire il getto del refrigerante prima del contatto diamante-mole

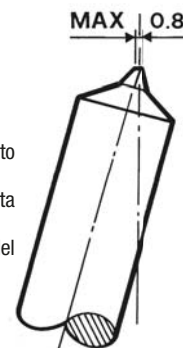

UTENSILI DIAMANTATI



### Ravvivamole a diamante singolo codolo conico



Ravvivamole a diamante singolo incastonato nel gambo, per la ravvivatura e profilatura di tutte le mole in lega ceramica, il ravvivamole deve essere sempre serrato in modo tale che l'angolo verso il centro della mola si trovi tra 5 e 15°. È preferibile eseguire i lavori di ravvivatura ad umido.

Codice	€	Carati	Per ø mola (mm)	Cono morse
L602050050	---	0,5	fino a 125	1
L602050100	---	1	150÷250	1

Codice	€	Carati	Per ø mola (mm)	Cono morse
L602050150	---	1,5	250÷300	1



### Ravvivamole a diamante singolo codolo cilindrico



Ravvivamole a diamante singolo incastonato nel gambo, per la ravvivatura e profilatura di tutte le mole in lega ceramica, il ravvivamole deve essere sempre serrato in modo tale che l'angolo verso il centro della mola si trovi tra 5 e 15°. È preferibile eseguire i lavori di ravvivatura ad umido.

Codice	€	Carati	Per ø mola (mm)	ø codolo (mm)
L602050105	---	0,5	fino a 125	10
L602050110	---	1	150÷250	10

Codice	€	Carati	Per ø mola (mm)	ø codolo (mm)
L602051115	---	1,5	250÷300	10



### Ravvivamole a diamante singolo



cono morse



cilindrico



Ravvivamole a diamante singolo incastonato nel gambo, per la ravvivatura e profilatura di tutte le mole in lega ceramica, il ravvivamole deve essere sempre serrato in modo tale che l'angolo verso il centro della mola si trovi tra 5° e 15°. È preferibile eseguire i lavori di ravvivatura ad umido.

Codice	€	Carati	Per ø mola max (mm)	Attacco	Misura
L455120005	---	0.25	150	cono morse	0
L455120010	---	0.5	300	cono morse	0
L455120015	---	0.75	400	cono morse	0
L455120020	---	1	500	cono morse	0
L455120025	---	0.25	150	cono morse	1
L455120050	---	0.5	300	cono morse	1
L455120075	---	0.75	400	cono morse	1

Codice	€	Carati	Per ø mola max (mm)	Attacco	Misura
L455120100	---	1	500	cono morse	1
L455120102	---	0.25	150	cilindrico	ø 8x80 mm
L455120105	---	0.5	300	cilindrico	ø 8x80 mm
L455120107	---	0.75	400	cilindrico	ø 8x80 mm
L455120110	---	1	500	cilindrico	ø 8x80 mm
L455120115	---	1.5	750	cilindrico	ø 8x80 mm
L455120150	---	1.5	750	cono morse	1