

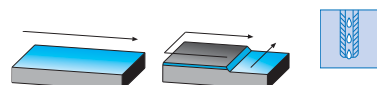

Frese in metallo duro • Fresatura modulare • Seghe circolari • Seghe a tazza • Lame • Barrette • **Frese ad inserti** • Punte ad inserti •
Portainseri per filettare, troncato e scanalato • Inserti e ricambi • Godronatura • Brocciatura/Stozzata • Utensili saldobrasati • Lubrificanti e sistemi

TKN Fresa ad inserti per spianatura a 45° con attacco a manicotto

Fresa ad inserti per spianatura a 45° con attacco a manicotto, **con passaggio interno del lubrificante**, dal ø 160 mm viene fornita piastra per convogliare lubrificante, geometria positiva utilizzabile su macchine con potenze ridotte.

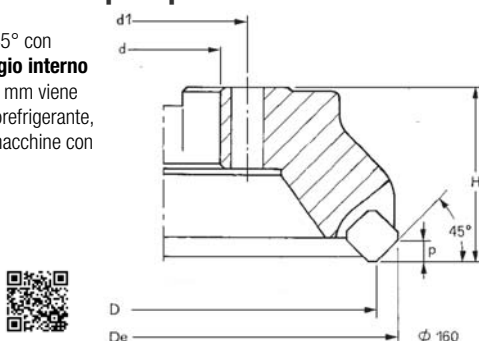

Codice	€	Dimensioni						Z
		D (mm)	De (mm)	d (H7) (mm)	d1 (mm)	H (mm)	p (mm)	
A580140050	◆	50	63	22	-	48	6	4
A580140063	◆	63	76	22	-	40	6	5
A580140080	◆	80	93	27	-	50	6	6
A580140100	◆	100	113	32	-	50	6	6
A580140125	◆	125	138	40	-	63	6	7
A580140160	◆	160	173	40	66,7	63	6	7
A580140200	◆	200	213	60	101,7	63	6	10
A580140250	◆	250	263	60	101,7	63	6	13
A580141050	◆	50 ¹⁾	63	22	-	48	6	4
A580141063	◆	63 ¹⁾	76	22	-	40	6	5
A580141080	◆	80 ¹⁾	93	27	-	50	6	6
A580141100	◆	100 ¹⁾	113	32	-	50	6	6

¹⁾ Taglio sinistro.

Ricambi					
Inserto	Sotto placchetta	Vite inserto	Vite sottoplacchetta	Giravite sottoplacchetta	Giravite inserto
SEKR 1203	A910430005	A910180005	A910020005	A559250070	N202350200

Ricambi: vedi pag. 523/524/525/526.

Codice	€	Pz	Foto	Denominazione	Figura	Dimensioni (mm)					Classi metallo duro									
						l	d	s	d1	r	Non rivestiti		Rivestiti						Cermet CX 55	
											NK 15	NP 25	RP 200	RP 300	RK 300	RK 400	KTP 230	TIN		TIALN
A930670555	◆	10		SEKR 1203 AFTN		12,7	12,7	3,18	-	-							●			

Tabella materiali e parametri di utilizzo consigliati vedi pag. 329/330/331/332/333/334/335/336/337.