



Frese in metallo duro • Fresatura modulare • Seghe circolari • Seghe a tazza • Lame • Barrette • Frese ad inserti • Punte ad inserti •
Portainseri per filettare, troncatura e scanalatura • Inserti e ricambi • Godronatura • Brocciatura/Stozzatura • Utensili saldobrasati • Lubrorefrigeranti e sistemi

FRESE AD INSERTI

TKn Fresa ad inserti per spallamenti a 90° con attacco a manicotto

Fresa ad inserti per spallamenti a 90° con attacco a manicotto, **con passaggio interno del lubrorefrigerante**, per sgrossatura con elevate capacità di asportazione grazie all'impiego di inserti con spoglia negativa. Consigliato l'utilizzo su macchine stabili nelle fresature dal pieno.

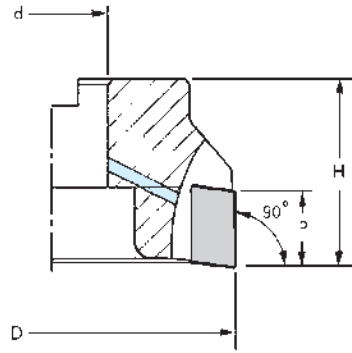
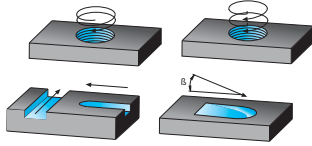

Codice	€	Dimensioni					
		D (mm)	d (H7) (mm)	H (mm)	p (mm)	β (°)	Z
A580790050	◆	50	22	40	14	2	5
A580790063	◆	63	22	40	14	2	6
A580790080	◆	80	27	50	14	1,5	7
A580790100	◆	100	32	50	14	-	8
A580790125	◆	125	40	63	14	-	10
A580790160	◆	160	40	63	14	-	11



Ricambi		
Inserto	Vite	Giravite
LNMX-LNEX 1510	A910350042	N202350150

Ricambi: vedi pag. 523/524/525/526.

Codice	€	Pz.	Foto	Denominazione	Figura	Dimensioni (mm)					Classi metallo duro												
						l	d	s	d1	r	Non rivestiti		Rivestiti						Cermet				
											NK 15	NP 25	RP 200	RP 300	RK 300	RK 400	KTP 230	TIN		TIALN	CX 55		
A930422505	◆	10		LNXE 151008 PNR-MA ALU		15	10	10	4,5	0,8	●												
A930433040	◆	10		LNMX 151008 PNR-MB		15	10	10	4,5	0,8		●											
A930433545	◆	10		LNMX 151008 PNR-MB		15	10	10	4,5	0,8				●									
A930434050	◆	10		LNMX 151008 PNR-MB		15	10	10	4,5	0,8					●								

Tabella materiali e parametri di utilizzo consigliati vedi pag. 329/330/331/332/333/334/335/336/337.