



Morse e tavole per macchina • Fissaggio e staffaggio • Magneti • Mandrini idraulici • Mandrini DIN ISO 12164-1 • Mandrini DIN ISO 7388-1 • Mandrini DIN ISO 7388-2 • Mandrini DIN 2080 • Pinze di serraggio ER • Accessori per mandrini • Codoli per mandrini • Teste ad angolo e moltiplicatori • Calettamento, bilanciatura e presetting • Tastatori e centratori • Schermi di protezione • Sbavatori • Lampade • Marcatura

MORSE E TAVOLE PER MACCHINA



Ganascia doppio bloccaggio

Ganascia a doppio bloccaggio per morsa per centri di lavoro a 5 assi.
Fornitura: completa di viti di bloccaggio.



Codice	€	Tipo
C556270125	---	IMG 125

Codice	€	Tipo
C556270160	---	IMG 160



Piastra di fermo

Piastra di fermo per morsa per centri di lavoro a 5 assi.
Fornitura: completa di viti di bloccaggio.



Codice	€	Tipo
C556290125	---	IMG 125

Codice	€	Tipo
C556290160	---	IMG 160



Rialzo per morsa per CNC a 5 assi

Rialzo per morsa per centri di lavoro a 5 assi, design compatto, possibilità di montaggio diretto su tavola macchina con cave a T e su piastra singola e/o sistema di bloccaggio "APS" con interasse 200 mm.



Per IMG 125

Per IMG 160

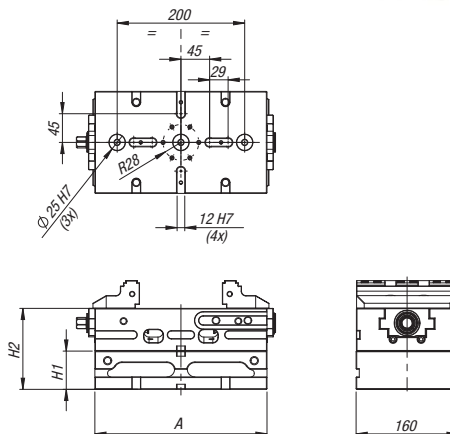
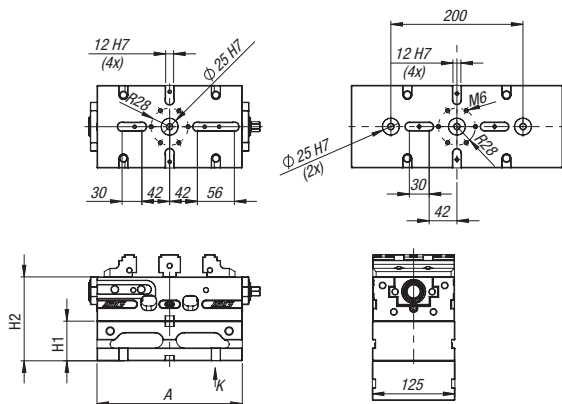

Codice	€	Tipo	H1 (mm)	H2 (mm)	A (mm)
C556310005	---	IMG 125	60	127	220
C556310010	---	IMG 125	100	167	220
C556310015	---	IMG 125	60	127	320
C556310020	---	IMG 125	100	167	320

Codice	€	Tipo	H1 (mm)	H2 (mm)	A (mm)
C556310025	---	IMG 160	60	127	270
C556310030	---	IMG 160	100	167	270
C556310035	---	IMG 160	60	127	420
C556310040	---	IMG 160	100	167	420