



Morse e tavole per macchina • **Fissaggio e staffaggio** • Magneti • Mandrini idraulici • Mandrini DIN ISO 12164-1 • Mandrini DIN ISO 7388-1 • Mandrini DIN ISO 7388-2 • Mandrini DIN 2080 • Pinze di serraggio ER • Accessori per mandrini • Codoli per mandrini • Teste ad angolo e moltiplicatori • Calettamento, bilanciatura e presetting • Tastatori e centrori • Schermi di protezione • Sbavatori • Lampade • Marcatura



Attrezzatura di bloccaggio a leva verticale

Attrezzatura di bloccaggio a leva verticale con braccio di bloccaggio ad U con vite di pressione inclusa, base di fissaggio verticale.

Caratteristiche: attrezzi zincati e passivati, con rivetti in acciaio inox, impugnatura in PVC resistente agli olii.

Impiego: in tutti i casi in cui sono richieste forze di arresto fino a 3600 N per montaggio, foratura, collaudo e maschere di saldatura.

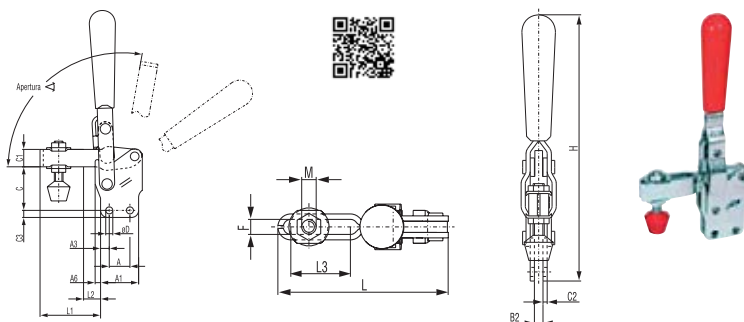

Codice	€	Forza di ritegno (N)	Apertura (°)	Peso (Kg)	Vite di pressione (MxL)	A (mm)	A1 (mm)	A3 (mm)	A6 (mm)	B2 (mm)	C (mm)	C1 (mm)	C2 (mm)	C3 (mm)	ø D (mm)	F (mm)	H (mm)	L (mm)	L1 (mm)	L2 (mm)	L3 (mm)
C603310005	---	450	100	0,7	5x29	16	25,4	4,8	-	4,1	22,4	7,9	2	2	4,3	5,3	89,7	51,3	25,9	3,3	18,5
C603310010	---	890	105	0,16	6x44	12,7	25,4	6,6	-	6,4	28,7	9,7	3	3	5,6	6,4	120,6	69,3	43,9	13	24,9
C603310015	---	1700	100	0,33	8x53	19,1	35,1	7,9	3,8	6,4	39,4	16	2,8	2,8	7,1	8,4	190	93,5	54,6	12,7	33
C603310020	---	2700	105	0,6	10x79	31,8	48,5	7,9	10,7	7,9	55,6	20,1	2,8	2,8	8,4	10,2	231	140,7	92,2	23,9	61
C603310025	---	3600	120	1,1	12x97	31,8	50,8	9,4	11,9	9,7	57,2	21,1	4,8	4,8	8,6	13,5	243	174,5	123,7	34,5	77,7



Attrezzatura di bloccaggio a leva verticale

Attrezzatura di bloccaggio a leva verticale con braccio di bloccaggio pesante, base di fissaggio orizzontale.

Caratteristiche: attrezzi zincati e passivati, con rivetti in acciaio inox, impugnatura in PVC resistente agli olii.

Impiego: in tutti i campi in cui sono richieste forze di arresto fino a 5.400 N per montaggio, foratura, collaudo, incollaggio e maschere di saldatura.

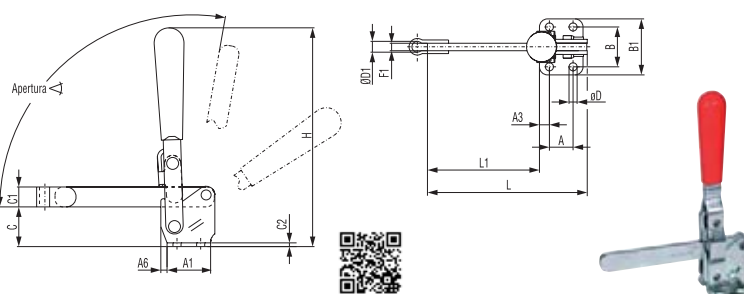

Codice	€	Forza di ritegno (N)	Apertura (°)	Peso (Kg)	A (mm)	A1 (mm)	A3 (mm)	A6 (mm)	B (mm)	B1 (mm)	C (mm)	C1 (mm)	C2 (mm)	ø D (mm)	ø D1 (mm)	F1 (mm)	H (mm)	L (mm)	L1 (mm)	
C603170005	---	2200	100	0,38	19,1	35,1	7,9	3,8	31,8	43,9	32	16	3	7,1	7,1	8,6	6,4	176	128,5	88,4
C603170010	---	3400	105	0,6	32	48	7,9	10,7	45	65	42,4	20,1	3	8,4	8,4	13	7,9	208	138,9	90,9
C603170015	---	4500	120	1,1	32	50,8	9,4	11,9	45,2	64	50,3	22,1	4,8	8,9	8,9	14,5	9,7	225	178,3	124,2
C603170020	---	5400	140	2,2	50,8	76,2	12,7	-	70,1	95,3	78,2	31,8	4,8	12,2	12,2	16,3	9,7	303,3	225,6	149,4



Attrezzatura di bloccaggio a leva verticale

Attrezzatura di bloccaggio a leva verticale con braccio di bloccaggio pesante, base di fissaggio verticale.

Caratteristiche: attrezzi zincati e passivati, con rivetti in acciaio inox, impugnatura in PVC resistente agli olii.

Impiego: in tutti i campi in cui sono richieste forze di arresto fino a 4.500 N per montaggio, foratura, collaudo, incollaggio e maschere di saldatura.

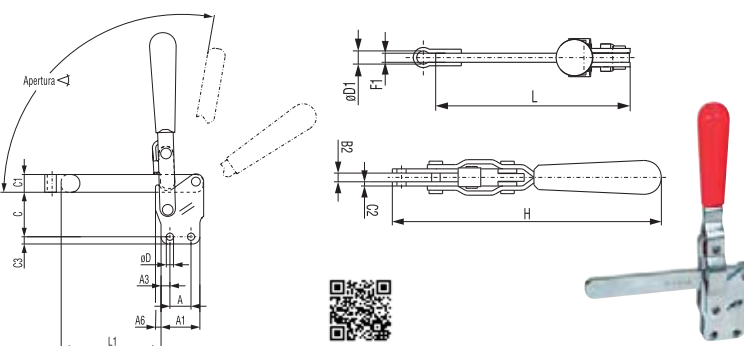

Codice	€	Forza di ritegno (N)	Apertura (°)	Peso (Kg)	A (mm)	A1 (mm)	A3 (mm)	A6 (mm)	B2 (mm)	C (mm)	C1 (mm)	C2 (mm)	C3 (mm)	ø D (mm)	ø D1 (mm)	F1 (mm)	H (mm)	L (mm)	L1 (mm)
C603220005	---	2200	100	0,38	19,1	35,1	7,9	3,8	6	40	16	3	6,3	7,1	8,6	6,4	189,7	128,5	88,4
C603220010	---	3400	105	0,6	32	48	7,9	10,7	7,9	55,9	20,1	3	9,9	8,4	13	7,9	231,4	140	91,9
C603220015	---	4500	120	1,1	32	51	9,5	12	9,5	57	22	4,5	9,5	8,5	14	9,5	239,5	178	124