



Morse e tavole per macchina • Fissaggio e staffaggio • Magneti • Mandrini idraulici • Mandrini DIN ISO 12164-1 • **Mandrini DIN ISO 7388-1** • Mandrini DIN ISO 7388-2 • Mandrini DIN 2080 • Pinze di serraggio ER • Accessori per mandrini • Codoli per mandrini • Teste ad angolo e moltiplicatori • Calettamento, bilanciatura e presetting • Tastatori e centrori • Schermi di protezione • Sbavatori • Lampade • Marcatura

◀ Pagina precedente

Codice	€	∅ D1 (mm)	∅ D2 (mm)	A (mm)	Tipo
C651100306	◇	6	25	130	ZG 130
C651100308	◇	8	28	130	ZG 130
C651100310	◇	10	35	130	ZG 130
C651100312	◇	12	42	130	ZG 130
C651100314	◇	14	42	130	ZG 130
C651100316	◇	16	48	130	ZG 130

Codice	€	∅ D1 (mm)	∅ D2 (mm)	A (mm)	Tipo
C651100318	◇	18	48	130	ZG 130
C651100320	◇	20	52	130	ZG 130
C651100325	◇	25	65	130	ZG 130
C651100332	◇	32	72	130	ZG 130
C651100340	◇	40	78	130	ZG 130

**fortis** Mandrino Weldon DIN ISO 7388-1 ISO 50

Mandrino ISO 50 DIN ISO 7388-1 (ex DIN 69871) forma ADB per frese (Weldon) secondo norma DIN 1835 B e DIN 6535 HB, disponibile in versione corta, lunga e extralunga.  
Fornito con vite di serraggio e bilanciatura standard G 6.3 15000 giri/min.

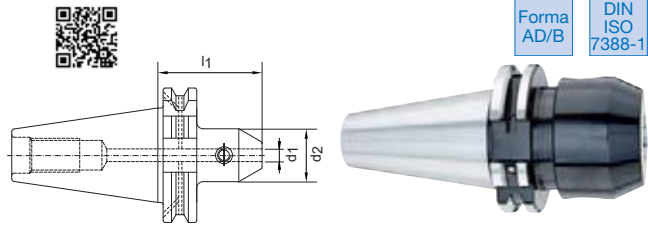

Codice	€	d1 (mm)	l1 (mm)	d2 (mm)	Tipo
C658250006	◇	6	63	25	corto
C658250008	◇	8	63	28	corto
C658250010	◇	10	63	35	corto
C658250012	◇	12	63	42	corto
C658250014	◇	14	63	44	corto
C658250016	◇	16	63	48	corto
C658250018	◇	18	63	50	corto
C658250020	◇	20	63	52	corto
C658250025	◇	25	80	65	corto
C658250106	◇	6	100	25	lungo
C658250108	◇	8	100	28	lungo
C658250110	◇	10	100	35	lungo
C658250112	◇	12	100	42	lungo
C658250114	◇	14	100	44	lungo
C658250116	◇	16	100	48	lungo
C658250118	◇	18	100	50	lungo

Codice	€	d1 (mm)	l1 (mm)	d2 (mm)	Tipo
C658250120	◇	20	100	52	lungo
C658250125	◇	25	120	65	lungo
C658250132	◇	32	100	72	lungo
C658250140	◇	40	100	80	lungo
C658250150	◇	50	120	120	lungo
C658250206	◇	6	160	25	extralungo
C658250208	◇	8	160	28	extralungo
C658250210	◇	10	160	35	extralungo
C658250212	◇	12	160	42	extralungo
C658250214	◇	14	160	44	extralungo
C658250216	◇	16	160	48	extralungo
C658250218	◇	18	160	50	extralungo
C658250220	◇	20	160	52	extralungo
C658250225	◇	25	160	65	extralungo
C658250232	◇	32	160	72	extralungo

**HAIMER** Mandrino Weldon DIN ISO 7388-1 ISO 50 con sistema Cool Jet

Mandrino Weldon ISO 50 DIN ISO 7388-1 (ex DIN 69871) forma ADB con sistema di refrigerazione Cool Jet che permette di portare il lubrorefrigerante direttamente sull'utensile, costruito in acciaio per la lavorazione a caldo resistente alle alte temperature temprato 54-2 Hrc, per il calettamento di utensili in HSS e Metallo Duro con codolo cilindrico in tolleranza h6; possibilità di regolare la sporgenza dell'utensile mediante vite integrata al mandrino. Disponibile in versione corta. Fornito con bilanciatura standard G 2.5 22000 giri/min.

**Cool Jet:**

Raffreddamento ottimale dell'utensile, il refrigerante fuoriesce da due fori posti sul fronte del mandrino direttamente sul tagliente dell'utensile. Questo sistema aumenta fino al 100% la durata dell'utensile, riduce drasticamente il rischio di incollaggio dei trucioli favorendone la fuoriuscita.

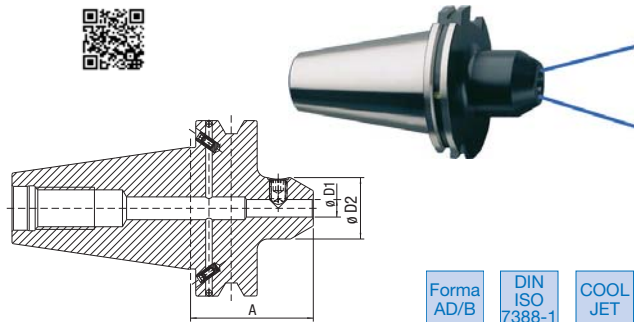

Codice	€	∅ D1 (mm)	∅ D2 (mm)	A (mm)
C653650210	◇	10	35	63
C653650212	◇	12	42	63

Codice	€	∅ D1 (mm)	∅ D2 (mm)	A (mm)
C653650216	◇	16	48	63
C653650220	◇	20	52	63

**fortis** Mandrino portapinza ER Mini DIN ISO 7388-1 ISO 50

Mandrino portapinza ER Mini ISO 50 DIN ISO 7388-1 (ex DIN 69871) forma ADB, per il serraggio di utensili a codolo cilindrico mediante l'uso di pinze ER Mini secondo norma DIN 6499 A/B; disponibile in versione corta, lunga e extralunga.  
Fornito con ghiera di serraggio e bilanciatura standard G 6.3 15000 giri/min.

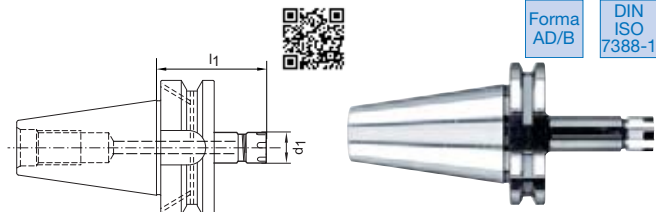

Codice	€	Pinza ER	∅ serraggio (mm)	d1 (mm)	l1 (mm)	Tipo
C650410016	◇	16	0,5-10	22	70	corto
C650410025	◇	25	0,5-16	35	70	corto
C650410116	◇	16	0,5-10	22	100	lungo

Codice	€	Pinza ER	∅ serraggio (mm)	d1 (mm)	l1 (mm)	Tipo
C650410125	◇	25	0,5-16	35	100	lungo
C650410216	◇	16	0,5-10	22	160	extralungo
C650410225	◇	25	0,5-16	35	160	extralungo