

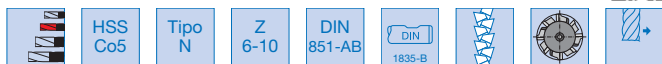

Frese in metallo duro • Fresatura modulare • Seghe circolari • Seghe a tazza • Lame • Barrette • Frese ad inserti • Punte ad inserti •
Portainseri per filettare, troncatura e scanalatura • Inserti e ricambi • Godronatura • Brocciatura/Stozzatura • Utensili saldobrasati • Lubrificanti e sistemi

Fresa codolo cilindrico in acciaio HSS Co5 per scanalature a T

Fresa codolo cilindrico weldon DIN 1835-B, in acciaio HSS Co5 per scanalature a T, DIN 650, a dentatura alternata, tagliente periferico alle superfici laterali rettificato. **Per lavorazioni di acciai legati e non.**



Codice	Acciaio <850 N/mm ²	Acciaio >850 <1000 N/mm ²	Acciaio INOX	Ghisa	Alluminio e leghe	Rame Ottone Bronzo
A25253	●	●	○	○	○	○
Vc (m/min)	35	17	12	25	48	28
Refrigerazione	E	E	0	E A	E	E

Codice	€	d1-h11 x b-e8 (mm)	Per cava a T DIN 650 (mm)	d2 h6 (mm)	ø scarico codolo (mm)	l1 (mm)	N° taglienti	fz (mm)
A252530001	◆	12,5x6	6	10	5	57	6	0,005
A252530004	◆	16x8	8	10	6,5	62	6	0,007
A252530007	◆	18x8	8	12	8	70	6	0,010
A252530010	◆	21x9	9	12	10	74	6	0,017
A252530013	◇	25x11	11	16	12	82	8	0,022
A252530016	◇	28x12	12	16	13	83	8	0,028
A252530019	◇	32x14	14	16	15	90	8	0,025
A252530022	◇	36x16	16	25	17	103	8	0,025
A252530025	◇	40x18	18	25	19	108	10	0,025

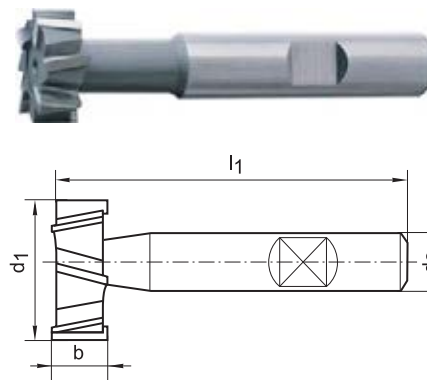

FRESE HSS

Fresa codolo cilindrico in acciaio HSS-E ad angolo forma C 45°

Fresa codolo cilindrico weldon DIN 1835-B, in acciaio HSS-E ad angolo **divergente a 45°**, tagliente frontale e laterale, denti diritti, tolleranza angolo 0° ±15', per fresatura di guide a coda di rondine.

Per lavorazioni di acciai legati e non.

A25256

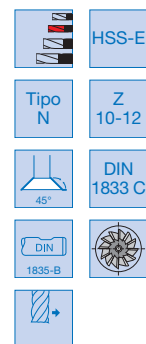
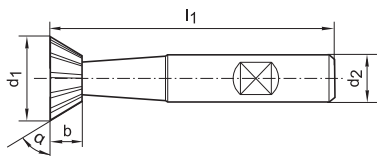

Codice	Acciaio <850 N/mm ²	Acciaio >850 <1000 N/mm ²	Acciaio INOX	Ghisa	Rame Ottone Bronzo
A25256	●	●	○	○	○
Vc (m/min)	30	12	11	20	25
Refrigerazione	E	E	0	E A	E

Fresa codolo cilindrico in acciaio HSS-E ad angolo forma C 60°

Fresa codolo cilindrico weldon DIN 1835-B, in acciaio HSS-E ad angolo **divergente a 60°**, tagliente frontale e laterale, denti diritti, tolleranza angolo 0° ±15', per fresatura di guide a coda di rondine.

Per lavorazioni di acciai legati e non.

A25257

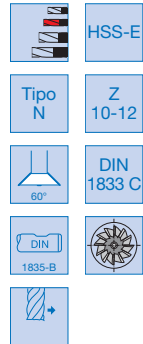
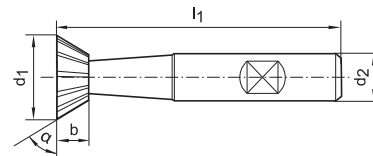

Codice	Acciaio <850 N/mm ²	Acciaio >850 <1000 N/mm ²	Acciaio INOX	Ghisa	Rame Ottone Bronzo
A25257	●	●	○	○	○
Vc (m/min)	30	12	11	20	25
Refrigerazione	E	E	0	E A	E

Finale Codice	A25256 €	A25257 €	d1 js16 (mm)	b js14 45° (mm)	b js14 60° (mm)	l1 (mm)	d2 h6 (mm)	N° taglienti	fz (mm)
0160	◇	◆	16	4	6,3	60	12	10	0,021
0200	◇	◇	20	5	8	63	12	10	0,020
0250	◇	◇	25	6,3	10	67	12	10	0,020
0320	◇	◆	32	8	12,5	71	16	12	0,020
0400	◇	◇	40	10	16	80	16	12	0,020