

← Pagina precedente

Codice	€	Pz.	Foto	Denominazione	Figura	Dimensioni (mm)					Classi metallo duro												
						l	d	s	d1	r	Non rivestiti		Rivestiti						Cermet				
											NK 15	NP 25	RP 200	RP 300	RK 300	RK 400	KTP 230	TIN		TIALN	CX 55		
A930150540	◆	10		APKT 1003 PDER-S		10,5	6,7	3,5	2,8	0,4			●										
A930151045	◆	10		APKT 1003 PDER-S		10,5	6,7	3,5	2,8	0,4				●									
A930151550	◆	10		APKT 1003 PDER-S		10,5	6,7	3,5	2,8	0,4					●								
A930170505	◆	10		APKT 1003 PDFR-R04 ALU		10,5	6,7	3,5	2,8	0,4	●												
A930180555	◆	10		APKT 1003 PDR-M		10,5	6,7	3,5	2,8	0,4													

Tabella materiali e parametri di utilizzo consigliati vedi pag. 329/330/331/332/333/334/335/336/337.

### Fresa ad inserti per spallamenti a 90° con attacco a manicotto

Fresa ad inserti per spallamenti a 90° con attacco a manicotto, con **passaggio interno del lubrorefrigerante**, il passo a incremento asimmetrico permette rotazioni più regolari con buone prestazioni di taglio. Consigliato l'utilizzo su macchine stabili nelle fresature dal pieno.

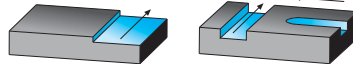
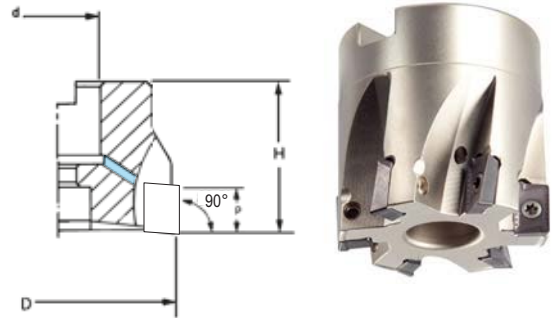

Codice	€	Dimensioni				
		D (mm)	d (mm)	H (mm)	p (mm)	Z
A580220032	◆	32	16	40	5,2	8
A580220040	◆	40	16	40	5,2	10
A580220050	◆	50	22	40	5,2	11

Ricambi		
Inserto	Vite	Giravite
APKT 0602 APMX 0602	A910350007	A559250060

Ricambi: vedi pag. 523/524/525/526.

Codice	€	Pz.	Foto	Denominazione	Figura	Dimensioni (mm)					Classi metallo duro												
						l	d	s	d1	r	Non rivestiti		Rivestiti						Cermet				
											NK 15	NP 25	RP 200	RP 300	RK 300	RK 400	KTP 230	TIN		TIALN	CX 55		
A930150255	◆	10		APKT 060204 PDTR-K		6,4	3,66	2,16	2,06	0,4													
A930190555	◆	10		APMX 060210 MPH		6,3	3,65	2,15	2,05	1													

Tabella materiali e parametri di utilizzo consigliati vedi pag. 329/330/331/332/333/334/335/336/337.